

cubic

Das Magazin für modulares Bauen und Eventlösungen

Inhalt

Titel: Bootshaus+

Der Architektur-Wettbewerb von SANI und der HafenCity Universität Hamburg

Bauen für die Region

Neue Niederlassungen Süd und West / SANI Planungsbüro im ELBDECK in Hamburg

Interview

mit Personalplanerin Maria Klein in Hamburg

Neue Produkte 2018

für die Bereiche Bau und Event

New Look

SANI mit neuem Kommunikationskonzept

Editorial

Liebe Freunde und Partner von SANI,

Weihnachten und der Jahreswechsel – Zeit, sich wieder neu auszurichten und sich auf die wirklich wichtigen Dinge zu konzentrieren.

Das wollen auch wir: Bereits in diesem Jahr hat SANI mit einer Neuausrichtung begonnen, die wir mit der Eröffnung der neuen Niederlassungen in in Oberhausen und Leipheim und der Eröffnung des Büros in Hamburg 2018 fortsetzen werden. Ebenfalls neu ist die Gestaltung der cubic, die Ihnen einen Vorgeschmack auf unsere zukünftige Dachmarke und den überarbeiteten Internetauftritt geben soll, der Sie im kommenden Jahr erwartet.

Wir bedanken uns bei allen Kunden, Partnern und Dienstleistern für die gute Zusammenarbeit und blicken mit Stolz zurück auf großartige gemeinsame Projekte. Dabei geht ein besonderer Dank an die HafenCity Universität in Hamburg, mit der wir unsere Kooperation im Bereich Modulbau fortsetzen konnten.

Inzwischen ist es Tradition, dass wir statt der sonst üblichen Geschenke dem Kinder-Hospiz Sternenbrücke in Hamburg eine Spende zukommen lassen.

Wir wünschen Ihnen allen schöne Weihnachtstage und ein aufregendes, spannendes und glückliches Jahr 2018.

Im Namen des gesamten SANI-Teams

Dennis Hansen

Bootshaus

Das Bootshaus des Rendsburger Rudervereins (RRV) stammt aus dem Jahr 1921 und muss dringend erneuert werden. Im Rahmen eines Architektur-Wettbewerbs suchten SANI und die HafenCity Universität Hamburg (HCU) die besten Umsetzungsideen in Modulbauweise – und kürten schließlich zwei Siegerentwürfe.

Dreigeschossig, kompakt und mit viel Wasserbezug: Der Siegerentwurf von Kim Ina Borchert und Anne Ruff.

Statt eine klassische Bachelorarbeit einzureichen, hatten Architektur-Studierende des Fachbereichs „Konzeptionelles Entwerfen und Gebäudelehre“ die Möglichkeit, im Sommersemester 2017 einen Entwurf zur Neugestaltung des RRV-Vereinsheims vorzulegen. Die Vorgaben: In Modulbauweise sollte ein modernes Sport- und Tourismuszentrum mit rund 1.200 m² Nutzfläche entstehen – inklusive Vereinsheim, Gastronomiebereich und Gästezimmer.

„Wir hatten bereits im Rahmen einer früheren Zusammenarbeit mit der HCU sehr gute Erfahrungen gemacht“, sagt SANI-Geschäftsführer Dennis Hansen. „Schon beim Projekt ‚SmartBox‘ hatten uns die kreativen und innovativen Entwürfe der Studierenden zum Thema Modulare Bauweise überzeugt.“ Kontakt zum RRV hatte SANI durch die langjährige Unterstützung des Ruder-Events „Schleswig-Holstein Netz Cup“ – und so war die Idee für den gemeinsamen Wettbewerb schnell geboren.



Harmonisch integriert in Landschaft und Umfeld: Der Siegerentwurf von Jonas Janke und Thorsten Hansen.

Jetzt kostenlos bestellen: Bootshaus+ Bachelor Thesis der HCU.



Eine Jury bewertete die insgesamt zehn Beiträge und kürte mit den Entwürfen von Kim Ina Borchert und Anne Ruff sowie von Jonas Janke und Thorsten Hansen schließlich zwei Gewinner. Welcher von den beiden Entwürfen umgesetzt wird, ist noch offen.

Die Dokumentation des Wettbewerbs liegt mittlerweile gedruckt vor und enthält auf mehr als 100 gebundenen Seiten sämtliche Entwürfe, detaillierte Beschreibungen und zahlreiche Abbildungen. Bei Interesse schicken wir Ihnen gerne ein kostenloses Exemplar per Post. Senden Sie uns einfach eine Mail mit Ihrer Adresse und dem Betreff „Bootshaus+“ an info@sani.de.

Kontakt: André Flieder, Projektleiter in Borgstedt, T 04331/3559-54, aflieder@sani.de

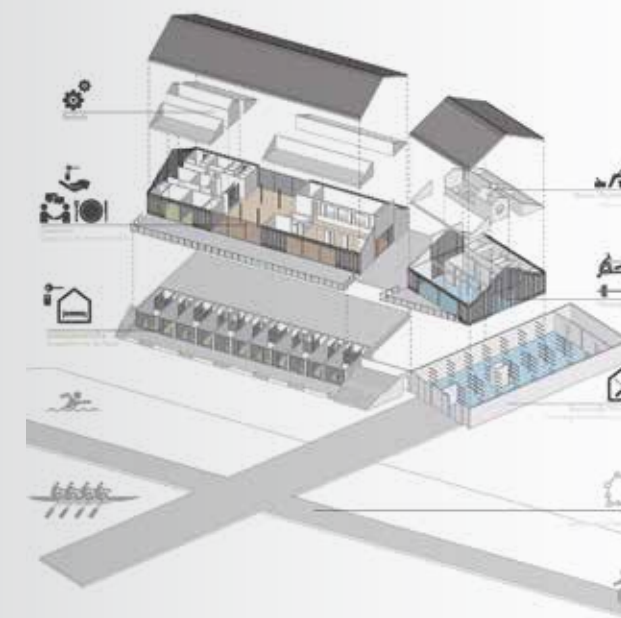

Bauen für die Region

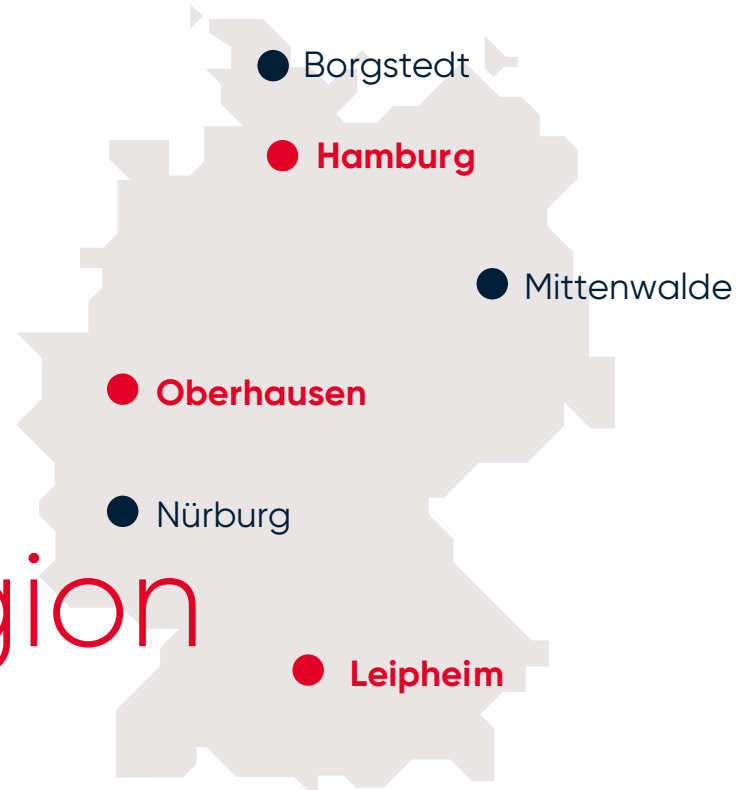

Um Lieferzeiten zu verkürzen und noch näher am Kunden zu sein, eröffnet SANI eine neue Niederlassung in Oberhausen. Darüber hinaus wird die Niederlassung Süd von Langenau nach Leipheim an der Grenze von Bayern zu Baden-Württemberg verlegt. Beide Standorte erhalten einen modernen Neubau mit professioneller Werkstatt und großzügigem Lager. In Leipheim haben die Gründungsarbeiten begonnen und auch in Oberhausen kann es bald losgehen.

Niederlassung West – Bestens vorbereitet in Oberhausen

Das Baufeld am zukünftigen SANI-Standort Oberhausen ist bestens vorbereitet. Der alte Boden ist abgetragen und die Fläche wurde mit tragfähigem Material aufgeschüttet und verdichtet. Auch persönliche Kontakte zu den benachbarten Unternehmen im Gewerbegebiet haben wir bereits geknüpft. Nach vielen Gesprächen steht jetzt fest, welche lokalen Firmen als ortsansässige Partner mit der Durchführung der unterschiedlichen Baumaßnahmen beauftragt werden – unter anderem in den Bereichen Elektrik, Straßen-, Leitungs- und Zaunbau.

Niederlassung Süd – Alles im Zeitplan in Leipheim

Damit der Aufbau der Stahlkonstruktion für unsere neue Halle wie geplant starten kann, arbeiten unser Bauleiter Fred Paulsen und die Firma Jürgensen & Voigt GmbH & Co. KG unter Hochdruck. Sämtliche Rohrleitungen sind bereits verlegt und die Gründungsarbeiten sind in vollem Gange – für die Zuwegungen, die Sohlplatte der Halle, die Betonplatte des Hallenvorplatzes und für das Fundament der zukünftigen Büros.

Mit der abschließenden Auswahl des Krans sind viele Gewerke an dieser Baustelle an lokale Partnerunternehmen vergeben worden. Obwohl natürlich immer auch das Wetter mitspielen muss, sind wir optimistisch, dass wir den ambitionierten Zeitplan einhalten können: Die Übergabe an Niederlassungsleiter Florian Schneider ist für das 1. Quartal 2018 geplant.

Kontakt Leipheim: Florian Schneider, Niederlassungsleiter, T 07345/80096-14, fschneiders@sanide.de

Kontakt Oberhausen: Christian Retterath, Niederlassungsleiter, T 02691/939887-30, cretterath@sanide.de

creating a new space

Modularchitektur
Systembau
Containeranlagen
Sanitäre Infrastruktur
Veranstaltungsservice
Eventkonzeption

Auf den Bauschildern in Oberhausen und Leipheim wird die neue leistungsfähige Logistikfläche der beiden Standorte anschaulich dargestellt.

Das SANI Planungsbüro in Hamburg



Neues Zuhause im „Elbdeck“

Im Februar 2018 bezieht SANI seine neuen Büroräume in Hamburg-Neumühlen. Das Wohn- und Bürogebäude ELBDECK ist dann zentraler Standort der Planungsabteilung für alle größeren Projekte aus dem Bereich Event. Neben dem Fachbereich für die Planung, Vorbereitung und Durchführung von

Großveranstaltungen wird auch der Fachbereich für die Planung und Bauleitung von Modulgebäuden hier zu Hause sein.

Das SANI-Team steht dann nicht nur unseren Kunden als direkter Ansprechpartner zur Verfügung, sondern unterstützt bei Bedarf

auch unsere Niederlassungen bei der Realisierung größerer Projekte. Da die Mitarbeitenden des Planungsbüros viel auf Reisen sein werden, ist die nationale und internationale Verkehrsdrehscheibe Hamburg der perfekte Standort für uns: zentral gelegen und optimal angebunden, dazu geprägt von

hoher Lebensqualität – wenn man doch mal zu Hause ist.

SANI Planungsbüro, Neumühlen 3, 22763 Hamburg

Kontakt Planungsbüro: Dennis Hansen, Geschäftsführer, 04331/3559-40, dhansen@sanide.de

Seit Dezember 2017 verantwortet Maria Klein den Bereich Personalplanung im neuen SANI Planungsbüro im Hamburger ELBDECK.



Frau Klein, worin besteht Ihre Aufgabe bei SANI? Ganz kurz gesagt: in der Schulung und Zusammenstellung des Saisonpersonals für unsere

Kunden in den Bereichen Event und größere Bauvorhaben. Dabei wird der Aufbau eines Schulungszentrums für die Ausbildung unseres Saisonpersonals eines der zentralen Projekte sein.

Was genau ist dort geplant? Dort wird unser Event-Personal ganzjährig an unseren Produkten geschult, zum Beispiel in den Bereichen Reinigung und Montage. Dabei geht es sowohl um die fachlichen Kompetenzen als auch um den persönlichen Auftritt und um das Repräsentieren von SANI.

Welche Erfahrungen bringen Sie mit? Ich habe rund viereinhalb Jahre lang als Purchase and Supply Chain Manager für die NHP Hanse Distribution GmbH gearbeitet, dabei einen eigenen Bereich aufgebaut und verantwortet. Auch dort war die intensive Zusammenarbeit mit vielen unterschiedlichen Menschen schon zentraler Teil meiner Arbeit: von Lagermitarbeitern über Lieferanten und Kunden.

Hat Sie dieser Aspekt auch an Ihrer neuen Aufgabe gereizt? Definitiv. Neben dem strategischen

Aspekt freue ich mich bei SANI besonders auf die Zusammenarbeit mit Mitarbeiterinnen und Mitarbeitern aus verschiedenen Bereichen. Ich glaube, dass mir diese menschliche Note einfach liegt: Ich kann individuelle Fähigkeiten schnell einschätzen und Teams entsprechend zielgerichtet zusammenstellen und einsetzen. Ich bin froh, dass ich diese Stärken bei SANI einbringen kann.

Kontakt: Maria Klein, Personalplanerin, mklein@sanide.de

Neue Produkte für 2018

Mit der Neuauflage seiner Explorer-Produktlinie im Jahr 2018 wird SANI als europaweit erster Gesamtdienstleister Veranstaltungen mit über 100.000 Tagesgästen mit moderner Vakuumtechnologie ausstatten können. Dazu wurden die vier Explorer-Grundbausteine um ein Handicap-Modul ergänzt und mit vakuumbasierter

Entwässerung durch Unterdruck ausgestattet, die für eine Wassersparnis von rund 80 Prozent sorgt.



SANI Servicecamps ausgestattet mit 100% Vakuumtechnologie

Die neue Vakuum-Linie ist im Innen- und Außenbereich einsetzbar, kommt ohne Chemie aus und garantiert durch die Überwachung durch eine dezentrale Vakuumeinheit optimale Qualität und Betriebssicherheit.

Als schlüsselfertige Komplettlösung für Events jeder Größenordnung sind die neuen Servicecamps erhältlich: Dabei haben wir WC-, Dusch-, Wasch-, Urinal- und Handicap-Module kostenoptimiert konzipiert und nach Besucherzahl kombiniert. So ist nicht nur die wirtschaftliche, umweltfreundliche und behindertengerechte Versorgung auf höchstem Niveau sichergestellt.

Bei den Servicecamps ist neben Aufbau und Abbau, technischem Service und Reinigung auch das notwendige Zubehör zum vereinbarten Festpreis inklusive: zum Beispiel Boxen für Garderobe, Anschluss- oder Verbrauchsmaterialien und Heizer für Duschwasser. Wir bieten somit die All-inclusive-Lösung für Ihre Großveranstaltung und übernehmen die Koordination aller Gewerke und

Services vor Ort. Auch die SANI Star-Produktlinie wird für 2018 komplett optimiert angeboten. Aktuelle Produktinformationen und Visualisierungen schicken wir Ihnen gerne zu.

Kontakt: Sönke Jessen, Leitung Event
T 04331/3559-19, sjessen@sani.de

Kosten- und Zeitersparnis für Veranstalter und Zulieferer durch:

- maßstabgetreue Planung (CAD)
- Zeichnung mit passender Materialliste
- vorab berechneter Strom-/Wasserbedarf

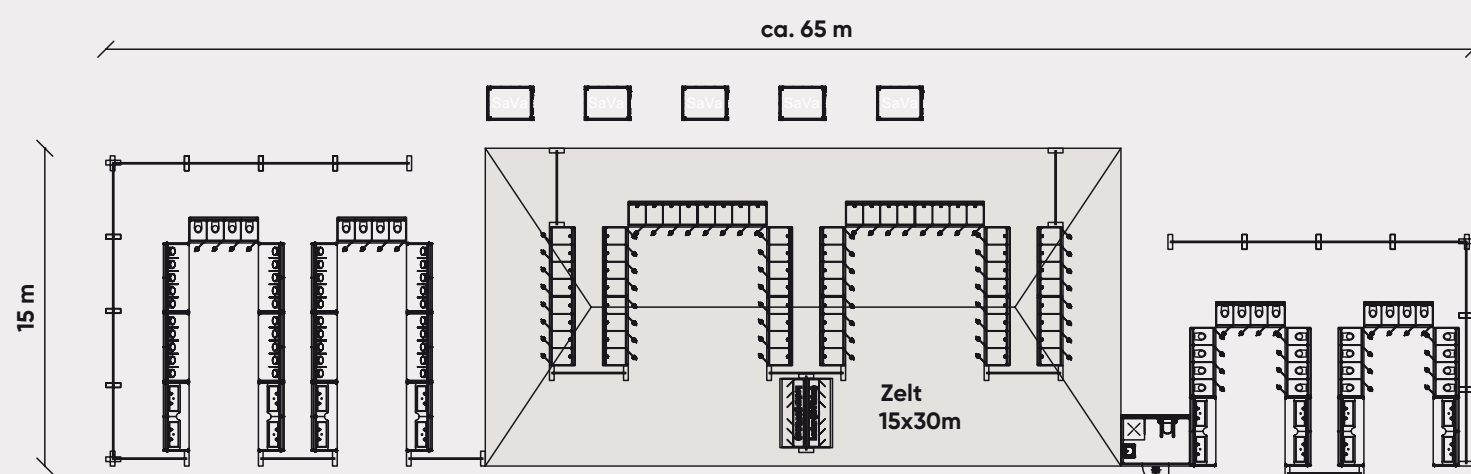

Die neuen SANI Vakuummodule

- im Innen- und Außenbereich einsetzbar
- mit LED Ambiente- und Präsenzbeleuchtung
- optional in Ihrem Marken-Design foliert

Vakuum-Toilette (4 Sitzplätze je Modul)



Vakuum-Dusche (4 Duschkabinen je Modul)



Vakuum-Handicapmodul (1 Toilettensitz, 1 Duschkabine und 1 Waschplatz)



Vakuum-Waschplatz/Trinkwasser (4 Waschtische, optional: Föhn/Steckdosen)



Vakuum-Urinal (5 Stehplätze je Modul)



Individuell und schnell bei Ihnen – der SANI-Systemcontainer

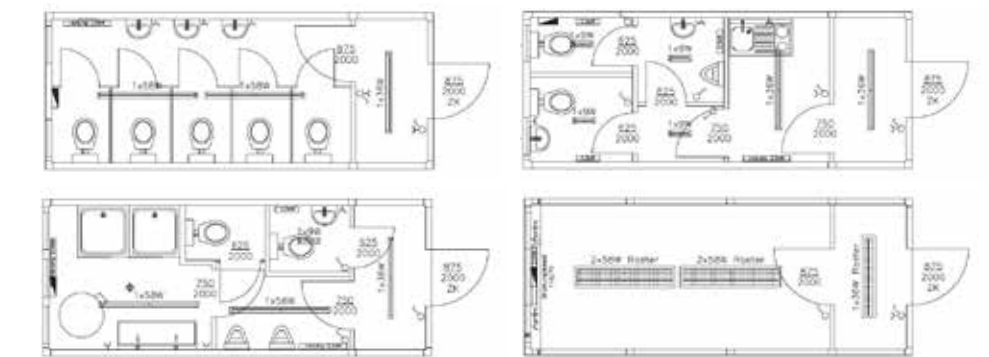

Bau



Wenn schnell, flexibel und individuell Räume geschaffen und neue Welten gestaltet werden sollen, dann kommen sie zum Einsatz: Die Systemcontainer von SANI können ganz nach Wunsch ausgestattet, mit geringem Aufwand umgebaut und an jeden Anspruch immer wieder perfekt angepasst werden.

stand noch einmal deutlich aufgestockt. Darüber hinaus können sich unsere Kunden über zahlreiche technische Verbesserungen freuen: von noch leichter austauschbaren Wechselwänden und verbreiterten Eingangstüren über die Ausstattung mit Verbundsicherheitsglas und LED-Beleuchtung bis zu kindersicheren Steckdosen.

Um die individuellen Transportwege zu verkürzen und die spontane Verfügbarkeit deutschlandweit zu erhöhen, haben wir unseren Be-

Kontakt: Frank Dreher, Leitung Bau
T 04331/3559-27, fdreher@sani.de

Neue Kommunikation Neues Selbstbewusstsein Mehr Synergien

Sie haben es bemerkt. Die cubic sieht anders aus. Und nicht nur die cubic. Unsere gesamte Kommunikation von der Visitenkarte bis zum Internetauftritt* wird einem sogenannten

Relaunch unterzogen – oder sagen wir: generalüberholt. Davon haben Sie nicht einfach nur schönere Visitenkarten, wenn wir bei Ihnen vorbeikommen. Wir haben uns unter fachkundiger

Beratung besonnen auf unsere Wurzeln und das, was uns im Kern ausmacht und beide Bereiche verbindet. Eine gute Grundlage für Effizienz und Synergien für unsere Kunden.

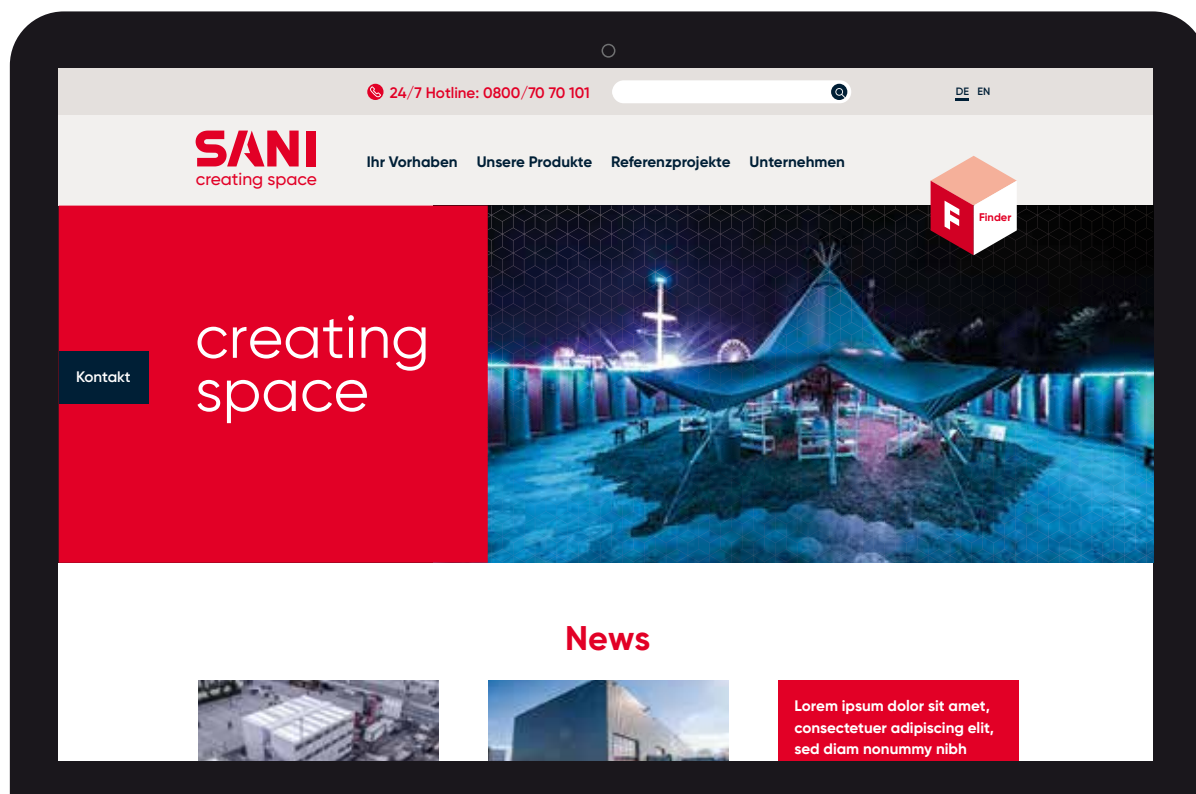

Die neue Website zeigt alle wichtigen Dimensionen des neuen Corporate Designs auf einen Blick: die neue Typografie, das Farbkonzept, das überarbeitete Logo samt Claim und die Visualisierung der Box als Key-Visual.

new | look

Trotzdem stellen wir immer wieder fest, dass unsere Kunden einen Teil unserer Leistungen sehr gut kennen, aber von vielem, was wir tagtäglich tun, nichts wissen. Sondern es sogar beim Wettbewerb anfragen. „Wenn ich das gewusst hätte, dass Sie das auch machen...“ Diesen Satz möchten wir in Zukunft immer seltener hören. Dafür haben wir unser Marketing neu aufgestellt, intern wie extern. Mit Sören Gütschow und boy | Strategie und Kommunikation GmbH treten wir 2018 an mit dem Vorsatz, über das Gute, das wir tun,

auch zu reden. Denjenigen unter unseren Kunden und Partnern, die das bislang für uns übernommen haben, sagen wir herzlichen Dank und bitten Sie: machen Sie damit weiter. Sagen Sie anderen, was wir gut können, und uns, wo wir besser werden könnten.

Sie gehören zu unserer Geschichte, die wir uns noch einmal neu bewusst gemacht haben. Diese Geschichte nimmt ihren Anfang mit der Box, die jetzt auch Teil unseres neuen Erscheinungsbilds ist. Diese Box war

der Beginn unserer Unternehmensgeschichte und ist bis heute der Kern dessen, was wir tun. Vier Wände, Dach und Boden, verschließbar, kompletter Intimraum, egal wo. Das war die Voraussetzung für die erste große Party und der Baustein der erfolgreichen Unternehmensgeschichte von SANI.

Die Box – (Sie können ruhig weiterhin Container sagen oder Modul ...) – ist das neue Bild vom behüteten Leben in einer Welt, in der Wandel eine feste Größe ist. Wo auch immer

nötig, kann Raum für verschiedenste Zwecke geschaffen werden. Infrastruktur und Versorgung an Orten, an denen es unmöglich scheint – das ist unser Kerngeschäft. Auf Flächen und Wiesen, auf denen vorher nichts war, schaffen wir aus Boxen und Infrastruktur eine neue Welt. Dabei denken wir, wie man so schön sagt, „outside the box“. Das beweisen unter anderem die Projekte und Produkte, die wir in dieser cubic vorgestellt haben.

Kontakt: Sören Gütschow, Marketingleiter
T 04331/3559-71, sguetschow@sani.de

* Erwarten Sie die neue Website zum Frühlingsanfang 2018.

Impressum

SANI GmbH
Winkelhörner Weg 2
24794 Borgstedt
Telefon 04331 3559-0
info@sani.de

Konzept und Gestaltung:
boy | Strategie und Kommunikation, Kiel
Produktion:
PPA Bumann, Rendsburg

Bildrechte:
Titel und Bootshaus+:
Kim Ina Borchert,
Anne Ruff, Jonas Janke,
Thorsten Hansen

ELBDECK: HBI Hausbau –
Immobilien-gesellschaft mbH
Andere Bildrechte: SANI

SANI
creating space